

# Diesel- und Treibgasschlepper 26 - 33 t

2TG/2TD



# Diesel- und Treibgasschlepper 26,0 t

Technische Daten					2TG20	02-2TG20	2TD20	02-2TD20	52-2TD20	
Kernzeichen	1.1	Hersteller			Toyota	Toyota	Toyota	Toyota	Toyota	
	1.2	Typ			2TG20 <sup>1)</sup>	02-2TG20 <sup>2)</sup>	2TD20 <sup>1)</sup>	02-2TD20 <sup>2)</sup>	52-2TD20 <sup>2)</sup>	
	1.3	Antrieb Elektro, Diesel, Benzin, Treibgas			Treibgas	Treibgas	Diesel	Diesel	Diesel	
	1.4	Bedienung Hand, Geh, Stand, Sitz, Kommissionierer			Sitz	Sitz	Sitz	Sitz	Sitz	
	1.5	Anhängelast	Q	kg	26000 <sup>3)</sup>	26000 <sup>3)</sup>	26000 <sup>3)</sup>	26000 <sup>3)</sup>	26000 <sup>3)</sup>	
	1.9	Radstand	y	mm	1600	1600	1600	1600	1710	
Gewicht	2.1	Eigengewicht inkl. Batterie			kg	3190	3210	3230	3250	3350
	2.2	Achslast mit Last vorn/hinten			kg					
	2.3	Achslast ohne Last vorn/hinten			kg	870/2320	880/2330	910/2320	920/2330	1000/2350
Räder	3.1	Reifentyp - Luft (P), Superelastik (SE)			P	P	P	P	P	
	3.2	Reifengröße vorn			165R13-8PR(LT)		165R13-8PR(LT)			
	3.3	Reifengröße hinten			28x8-15-12PR(I)		28x8-15-12PR(I)			
	3.5	Räder, Anzahl vorn/hinten (x = angetrieben)			2/2x	2/2x	2/2x	2/2x	2/2x	
	3.6	Spurweite vorn	b <sub>10</sub>	mm	1225	1225	1225	1225	1225	
	3.7	Spurweite hinten	b <sub>11</sub>	mm	1190	1190	1190	1190	1190	
	Abmessungen	4.8	Sitzhöhe	h <sub>7</sub>	mm	1000	1000	1000	1000	1000
4.12		Kupplungshöhe	h <sub>10</sub>	mm	450	450	450	450	450	
4.17		Überhang	l <sub>s</sub>	mm	570	570	570	570	570	
4.19		Gesamtlänge	l <sub>1</sub>	mm	3020	3020	3020	3020	3130	
4.21		Gesamtbreite	b <sub>1</sub>	mm	1445	1445	1445	1445	1445	
4.32		Bodenfreiheit Mitte Radstand	m <sub>2</sub>	mm	150	150	150	150	150	
4.35		Wenderadius	W <sub>a</sub>	mm	3050	3050	3050	3050	3200	
Leistungsdaten	5.1	Fahrgeschwindigkeit mit/ohne Last			km/h	25 <sup>4)/27</sup>	24 <sup>4)/26</sup>	25 <sup>4)/27</sup>	24 <sup>4)/26</sup>	26 <sup>4)/30</sup> [26]
	5.6	Max. Zugkraft			N	20500	20500	20500	20500	20500
	5.8	Max. Steigfähigkeit ohne Last			%	46	46	46	46	46
	5.10	Betriebsbremse				Hydraulisch	Hydraulisch	Hydraulisch	Hydraulisch	Hydraulisch
Motor	7.1	Motorhersteller / Typ				Toyota 4Y		Toyota 1DZ-III		Toyota 3Z
	7.2	Motorleistung nach ISO 1585			kW	39,7	39,7	38,0	38,0	43,4
	7.3	Nennrehzahl			1/min	2400	2400	2400	2400	2300
	7.4	Zylinderzahl / Hubraum			cm <sup>3</sup>	4/2237	4/2237	4/2486	4/2486	4/3469

<sup>1)</sup> Schaltgetriebe

<sup>2)</sup> Automatikgetriebe

<sup>3)</sup> Anhängelast mit einem Anhänger.

Anhängelast mit zwei oder mehr Anhängern = 39000 kg

<sup>4)</sup> Mit 10 t Last

[ ] Model mit 1-Gang Getriebe, unbeladen

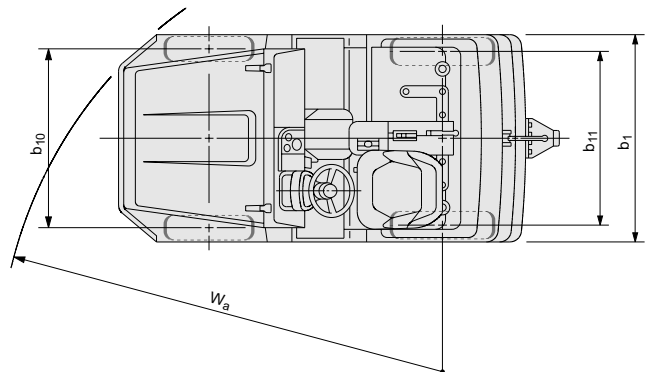
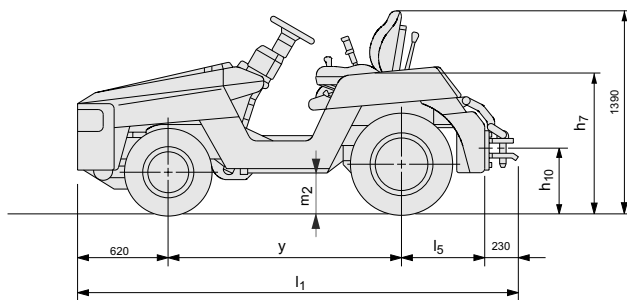

# Diesel- und Treibgasschlepper 33,0 t

# 2TG/2TD

Technische Daten				2TG25	02-2TG25	2TD25	02-2TD25	52-2TD25		
Kennzeichen	1.1	Hersteller		Toyota	Toyota	Toyota	Toyota	Toyota		
	1.2	Typ		2TG25 <sup>1)</sup>	02-2TG25 <sup>2)</sup>	2TD25 <sup>1)</sup>	02-2TD25 <sup>2)</sup>	52-2TD25 <sup>2)</sup>		
	1.3	Antrieb Elektro, Diesel, Benzin, Treibgas		Treibgas	Treibgas	Diesel	Diesel	Diesel		
	1.4	Bedienung Hand, Geh, Stand, Sitz, Kommissionierer		Sitz	Sitz	Sitz	Sitz	Sitz		
	1.5	Anhängelast	Q	kg	33000 <sup>3)</sup>	33000 <sup>3)</sup>	33000 <sup>3)</sup>	33000 <sup>3)</sup>	33000 <sup>3)</sup>	
	1.9	Radstand	y	mm	1600	1600	1600	1600	1710	
Gewicht	2.1	Eigengewicht inkl. Batterie		kg	3980	4000	4020	4040	4140	
	2.2	Achslast mit Last vorn/hinten		kg						
	2.3	Achslast ohne Last vorn/hinten		kg	860/3120	870/3130	900/3120	910/3130	990/3150	
Räder	3.1	Reifentyp - Luft (P), Superelastik (SE)		P	P	P	P	P		
	3.2	Reifengröße vorn		165R13-8PR(LT)			165R13-8PR(LT)			
	3.3	Reifengröße hinten		28x8-15-12PR(I)			28x8-15-12PR(I)			
	3.5	Räder, Anzahl vorn/hinten (x = angetrieben)		2/2x	2/2x	2/2x	2/2x	2/2x		
	3.6	Spurweite vorn	b <sub>10</sub>	mm	1225	1225	1225	1225	1225	
	3.7	Spurweite hinten	b <sub>11</sub>	mm	1190	1190	1190	1190	1190	
	Abmessungen	4.8	Sitzhöhe	h <sub>7</sub>	mm	1000	1000	1000	1000	1000
4.12		Kupplungshöhe	h <sub>10</sub>	mm	450	450	450	450	450	
4.17		Überhang	l <sub>s</sub>	mm	570	570	570	570	570	
4.19		Gesamtlänge	l <sub>1</sub>	mm	3020	3020	3020	3020	3130	
4.21		Gesamtbreite	b <sub>1</sub>	mm	1445	1445	1445	1445	1445	
4.32		Bodenfreiheit Mitte Radstand	m <sub>2</sub>	mm	150	150	150	150	150	
4.35		Wenderadius	W <sub>8</sub>	mm	3050	3050	3050	3050	3200	
Leistungsdaten	5.1	Fahrgeschwindigkeit mit/ohne Last		km/h	25 <sup>4)/27</sup>	24 <sup>4)/26</sup>	25 <sup>4)/27</sup>	24 <sup>4)/26</sup>	26 <sup>4)/30</sup> [26]	
	5.6	Max. Zugkraft		N	24500	24500	24500	24500	24500	
	5.8	Max. Steigfähigkeit ohne Last		%	46	46	46	46	46	
	5.10	Betriebsbremse			Hydraulisch	Hydraulisch	Hydraulisch	Hydraulisch	Hydraulisch	
Motor	7.1	Motorhersteller / Typ			Toyota 4Y			Toyota 1DZ-III		Toyota 3Z
	7.2	Motorleistung nach ISO 1585		kW	39,7	39,7	38,0	38,0	43,4	
	7.3	Nenn Drehzahl		1/min	2400	2400	2400	2400	2300	
	7.4	Zylinderzahl / Hubraum		cm <sup>3</sup>	4/2237	4/2237	4/2486	4/2486	4/3469	

<sup>1)</sup> Schaltgetriebe

<sup>2)</sup> Automatikgetriebe

<sup>3)</sup> Anhängelast mit einem Anhänger.

Anhängelast mit zwei oder mehr Anhängern = 49000 kg

<sup>4)</sup> Mit 10 t Last

[ ] Model mit 1-Gang Getriebe, unbeladen

## Anhängelasten

Modell		2TG20	2TD20	52-2TD20	2TG20	2TD20	52-2TD20	2TG25	2TD25	52-2TD25	2TG25	2TD25	52-2TD25
Bodenbelag trocken asphaltiert/betoniert		Start auf ebener Fläche, mit einem Anhänger			Start an der Steigung, mit einem Anhänger			Start auf ebener Fläche, mit einem Anhänger			Start an der Steigung, mit einem Anhänger		
Ebene Strecke	t	26,0 <sup>1)</sup>	26,0 <sup>1)</sup>	26,0 <sup>1)</sup>	—	—	—	33,0 <sup>1)</sup>	33,0 <sup>1)</sup>	33,0 <sup>1)</sup>	—	—	—
Grad-Steigung, 1°	t	26,0 <sup>1)</sup>	26,0 <sup>1)</sup>	26,0 <sup>1)</sup>	19,0	19,0	19,0	33,0 <sup>1)</sup>	33,0 <sup>1)</sup>	33,0 <sup>1)</sup>	24,0	24,0	24,0
Grad-Steigung, 2°	t	26,0	26,0	26,0	15,0	15,0	15,0	33,0	33,0	33,0	19,0	19,0	19,0
Grad-Steigung, 3°	t	23,0	23,0	23,0	13,0	13,0	13,0	29,0	29,0	29,0	16,0	16,0	16,0
Grad-Steigung, 4°	t	18,0	18,0	18,0	11,0	11,0	11,0	23,0	23,0	23,0	14,0	14,0	14,0
Grad-Steigung, 5°	t	15,0	15,0	15,0	9,5	9,5	9,5	19,0	19,0	19,0	12,0	12,0	12,0
Grad-Steigung, 6°	t	12,0	12,0	12,0	8,2	8,2	8,2	16,0	16,0	16,0	10,0	10,0	10,0
Grad-Steigung, 7°	t	10,0	10,0	10,0	7,2	7,2	7,2	13,0	13,0	13,0	9,3	9,3	9,3
Grad-Steigung, 8°	t	9,3	9,3	9,3	6,4	6,4	6,4	11,0	11,0	11,0	8,2	8,2	8,2
Grad-Steigung, 9°	t	8,1	8,1	8,1	5,6	5,6	5,6	10,0	10,0	10,0	7,3	7,3	7,3
Grad-Steigung, 10°	t	7,1	7,1	7,1	5,0	5,0	5,0	9,1	9,1	9,1	6,5	6,5	6,5

<sup>1)</sup> Die Anhängelast kann um 50% erhöht werden, wenn zwei oder mehr Anhänger gezogen werden.

## Standard-Ausstattung:

- OPS (Optimaler Personen-Schutz)
- Luftbereifung (P)
- Vollhydraulische Lenkung
- Anhängerkupplung
- Scheinwerfer
- Rückkombineuchte
- Integriertes Display
- Neigbare Lenksäule

Die Daten in dieser Broschüre wurden unter unseren Standardtestbedingungen ermittelt und unterliegen den üblichen Toleranzen. Das Betriebsverhalten kann je nach Zustand und tatsächlicher Spezifikation des Staplers, sowie je nach Umgebungseinflüssen variieren. Alle technischen Daten gelten für den Zeitpunkt der Drucklegung. Sie können ohne Vorankündigung im Sinne der technischen Weiterentwicklung geändert werden. Auskunft erteilt Ihr zuständiger Toyota Partner. Die verwendeten Bilder zeigen die Stapler teilweise mit Sonderausstattungen, die nicht zur Standardausstattung gehören. **Stand Juli 2009**

### **Toyota Material Handling Deutschland GmbH**

Grovestraße 16, 30853 Langenhagen

Tel.: 0511 7262-0, Fax.: 0511 7262-137

E-Mail: [info@de.toyota-industries.eu](mailto:info@de.toyota-industries.eu); <http://www.toyota-forklifts.de>

Kostenfreie Info-Nr. 0800 287827537

